

Profil

- einfache Montage
- durchgehende Hohlwelle bis max. \varnothing 14 mm möglich
- integrierter analoger Absolut-Positionsgeber
- elektrischer Anschluss über Kabel oder Stecker

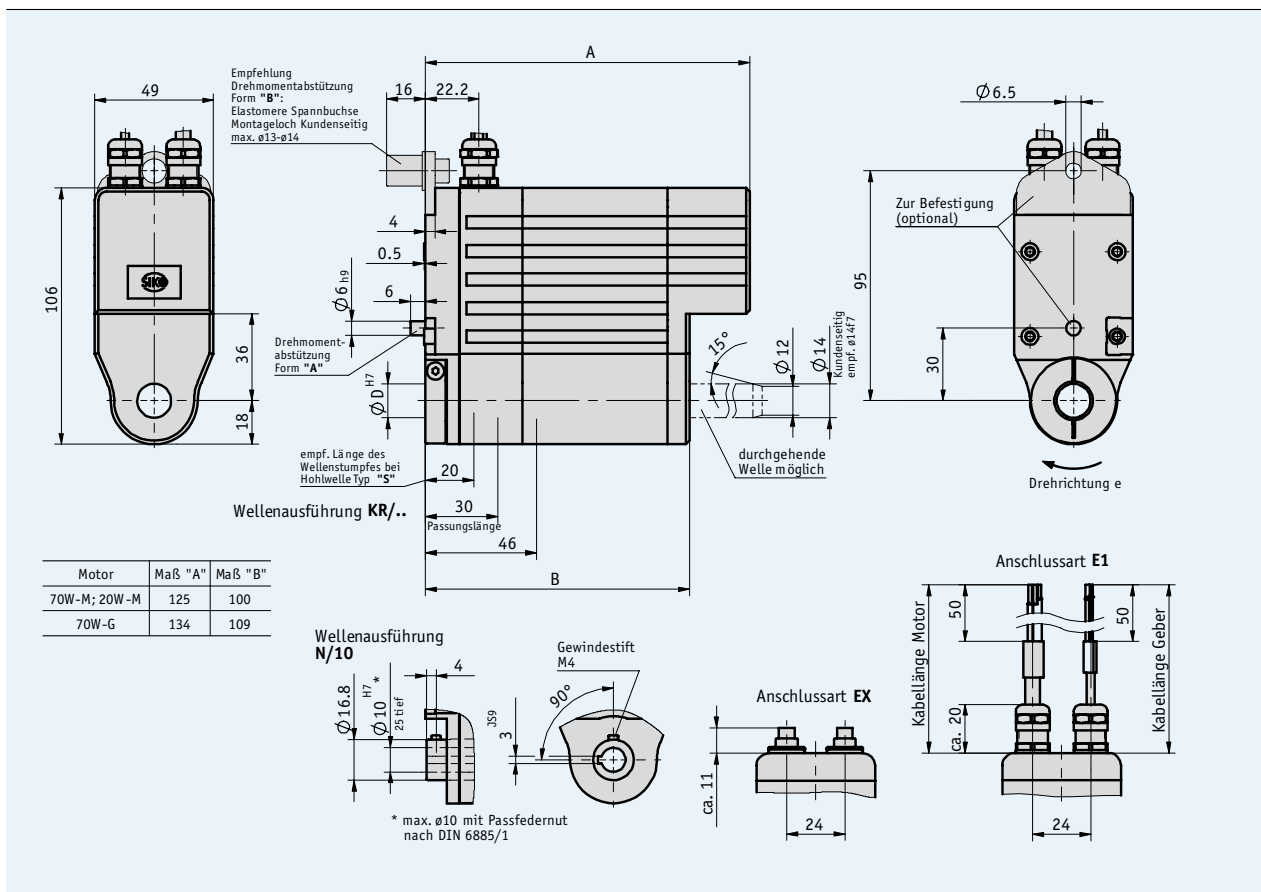
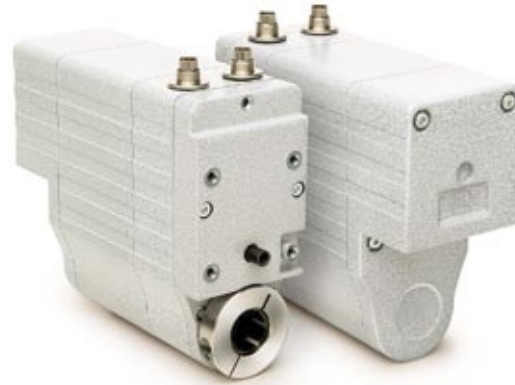

Mechanische Daten

Merkmal	Technische Daten	Ergänzung
Hohlwelle	Stahl brüniert	
Gehäuse	Aluminium, Zinkdruckguss pulverbeschichtet	
Nennrehmoment	1.1 Nm, 430 min ⁻¹	bei i = 12.4
	2.1 Nm, 225 min ⁻¹	bei i = 24
	4.2 Nm, 110 min ⁻¹	bei i = 48
Schockfestigkeit	50 g, 11 ms	DIN EN 60068-2-27
Vibrationsfestigkeit axial, radial	10 g, 50 Hz	DIN EN 60068-2-6
Betriebstemperatur	0 ... +70 °C	Betauung nicht zulässig
Betriebsart	Kurzzeitbetrieb S2, 25 % Einschaltdauer	nach DIN 57530, VDE 0530 Teil 1
Störschutzklasse	gemäß EN 61000-6-2 und EN 61000-6-4	
Schutzart	IP63, andere auf Anfrage	nach DIN VDE 0470
Gewicht	ca. 1.4 kg	

Elektrische Daten

■ Motordaten

Merkmal	Technische Daten	Ergänzung
Spannungsversorgung Motor	0 ... 24 V DC	
Leistungsaufnahme, zugeführt	70 W	
Nennstrom	2.9 A ±10 % (70 W-M)	max. Belastungsstrom 3.2 A
	4.1 A ±10 % (70 W-G)	max. Belastungsstrom 4.5 A

■ Potentiometerdaten

Merkmal	Technische Daten	Ergänzung
Widerstandstoleranz	±5 %	
Linearitätstoleranz	±0.25 %	
Belastbarkeit	2 W bei 40 °C	Potentiometer
Standard Endwiderstand	0.5 % oder 1 Ω, andere auf Anfrage	(jeweils der größere Wert)

Anschlussbelegung

■ Motor

Signal	EX	E1
+	1	M1, weiß bedruckt
+	2	
-	3	M2, weiß bedruckt
-	4	

■ Potentiometer

P10	MWU	MWI	EX	E1
Po	+24 V DC	I+	1	braun
S	Uout		2	grün
Pe	GND	I-	3	weiß

Leistungskurve

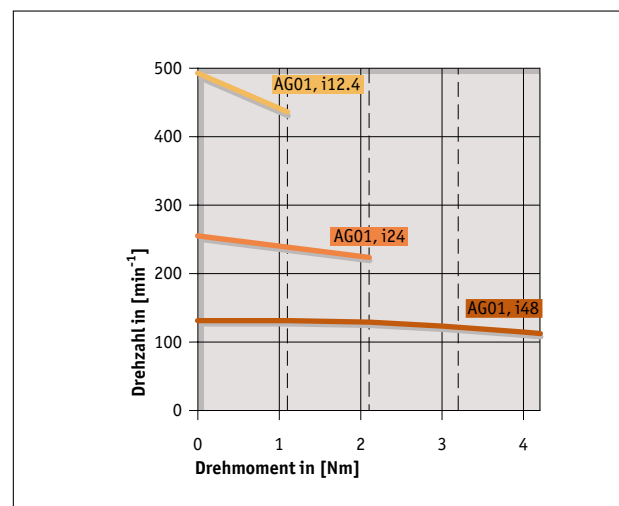

Bestellung

Bestelltabelle

Merkmal	Bestelltext	Spezifikation	Ergänzung
Übersetzung	48	i = 48	
	24	i = 24	
	12.4	i = 12,4	
Motorleistung	70W-M	24 V DC	
	70W-G	24 V DC	
		andere auf Anfrage	
Wellenausführung	KR/14	Klemmring, Ø 14 mm	
	KR/12	Klemmring, Ø 12 mm	
	N/10	Passfedernut, Ø 10 mm	nur bei Hohlwellen Typ S
Hohlwelle Typ	S	Sackloch	
	D	durchgehend	
Drehmomentstütze (Form)	A	Bolzen, Ø 6 mm	
	B	Lasche I	inkl. Elastomerebuchse
Anschlussart	E1	offenes Kabel	
	EX	Steckerdose am Gerät	
Kabellänge Motor	2.0	in m	
		andere auf Anfrage	
Kabellänge Geber	2.0	in m	
		andere auf Anfrage	
Geber	P10	Potentiometer 10 kΩ	10-Wendel-Potentiometer
	MWI	Messwandler 4 ... 20 mA	10-Wendel-Potentiometer
	MWU	Messwandler 0 ... 10 V	10-Wendel-Potentiometer
		andere auf Anfrage	
Übersetzung Potentiometer*	...	1 ... 128 max.	nur bei Geber P10, MWI und MWU
Drehrichtung	i	im Uhrzeigersinn steigende Werte	nur bei Geber MWI oder MWU
	e	entgegen Uhrzeigersinn steigende Werte	nur bei Geber MWI oder MWU

* Berechnung Potentiometer-Übersetzung: Werden z. B. 120 Umdrehungen für eine Verstellung benötigt, so ist eine Übersetzung für den 10-Wendel-Potentiometer mit 12 anzugeben. Konkret: Anzahl der benötigten Umdrehungen/10 (10-Wendel-Potentiometer) = Übersetzung Potentiometer

Bestellschlüssel

AG01 - - - - - - - - - - - -

A B C D E F G H I K L

Lieferumfang: AG01, Benutzerinformation

Zubehör finden Sie:

Gegenstecker Seite 48
 Kabelverlängerung Seite 50
 Motorsteuerung MS02 Seite 42

Weitere Informationen finden Sie:

allgemeine Informationen und Einsatzbereiche Seite 4 ff